

ISTRUZIONI DI MONTAGGIO FIG.1

Svitare le viti di chiusura A
Togliere il coperchio B
Svitare la vite C della piastrina serracavo D
Sguainare e spellare il cavo da collegare come da misure indicate
Collegare l'alimentazione ai morsetti L ed N della scheda elettronica
1012-1012A-1012S-1012AS
Collegare il cavo lampada ai morsetti contrassegnati ∞ e N della scheda elettronica.

1012S/2L
Collegare i conduttori per la lampada dimmerabile 60W/300W ai morsetti contrassegnati ∞ e N della scheda elettronica
Collegare i conduttori per la lampada ON/OFF 200W ai morsetti contrassegnati \otimes e N delle scheda elettronica

ai morsetti contrassegnati \otimes e N delle scheda elettronica

Assemblare la piastrina serracavo D utilizzando la vite C
Assemblare il coperchio B, avvitando le viti A

TOGLIERE TENSIONE PRIMA DI SOSTITUIRE IL FUSIBILE
OPERAZIONE DA EFFETTUARSI ESCLUSIVAMENTE
DA PERSONALE TECNICO SPECIALIZZATO

MONTAGEANLEITUNGEN FIG. 1

Die verschlusschrauben A aufschrauben
Die deckel B abnehmen
Die schrauben C der Kabelklemmplatte D aufschrauben
Das zu verbindenden Kabel, gemäß den angezeigten abmessungen freisetzen. Die versorgung an die klemmen L und N der elektronischen Karte anschließen.

1012-1012A - 1012S-1012AS
Das lampenkabel an die gekennzeichneten klemmen ∞ und N der elektronischen Karte anschließen

1012S/2L
Das Kabel für die gedimmte Lampe (min. 60W, max. 300W) an die mit ∞ und N gekennzeichneten Klemmen der Platine anschließen

Das Kabel für die ON/OFF geschaltete Lampe an diem \otimes und N gekennzeichneten Klemmen der Platine anschließen.
Die kabelklemmplatte D zusammenbauen indem man die schrauben C verwendet.

Den deckel B, zusammenbauen, indem man die schrauben A anzieht

VORAUSSCHALTUNG DES SCHMELZDRAHTES
SPANNUNG AUSSCHALTEN
REPARATUREN NUR VOM AUTORISIERTEM FACHPERSONAL
AUSFÜHREN LASSEN

**ASSEMBLY INSTRUCTION FIG. 1**

Unscrew the closing screws A
Take out the cover B
Unscrew the screw C of the cord anchorage D
Strip the cable to be connected respecting the quotes indicated
Connect supply cable to the terminals L and N of the electronic card
1012-1012A-1012S-1012AS
Connect lamp cable to the terminal identified by symbol ∞ and N of the electronic card

1012S/2L
Connect supply cable to the terminals L and N of the electronic card
Connect dimmable lamp 60/300W cable to the terminal identified

by symbol ∞ and N of the electronic card
Connect ON/OFF 200W lamp cable to the terminal identified

by symbol \otimes and N of the electronic card
Mount cord anchorage D using the screw C
Mount cover B, screwing the screws A

SHUT OFF VOLTAGE BEFORE REPLACING THE FUSE
OPERATION TO BE MADE EXCLUSIVELY BY
SPECIALIZED TECHNICAL PERSONNEL

**INSTRUCTIONS DE MONTAGE FIG. 1**

Devisser le vis de fermeture A
Oter le couvercle B
Devisser la vis C du plot du serre-cable D
Denuder le cable en respectant les cotes indiquées
Relier le cable d'alimentation aux bornes L et N de la carte électronique

1012-1012A-1012S-1012AS
Relier le cable de la lampe aux plots identifiés par le symbol ∞ et N de la carte électronique

1012S/2L
Relier les conducteurs pour la lampe 60W/300W aux bornes

indiquées ∞ et N del fiche électronique
Relier les conducteurs pour la lampe ON/OFF 200W aux bornes

indiquées \otimes et N del fiche électronique
Assembler le plot du serrre-cable D a l'agide de la vis C.
Assembler le couvercle B, en vissant le vis A.

COUPER LA TENSION AVANT LE REMPLACEMENT
DU FUSIBLE
SEULE LE PERSONNEL TECHNIQUE SPECIALISE EST
AUTORISE A EFFECTUER CETTE MANIPULATION

**INSTRUCCIONES DE MONTAJE FIG. 1**

Desenroscar los tornillos de cierre A. Quite la tapa B
Desenroscar los tornillos C de la planchita presacable D
Desforrar y pelar el cable de conexión con respecto a las medidas indicadas.

Conectar el cable de alimentación a los terminales L y N de la tarjeta electrónica

1012-1012A-1012S-1012AS
Conexionar el cable de la lámpara al terminal identificado con el símbolo ∞ y N de la tarjeta electrónica

1012S/2L
Conectar los conductores por la lámpara regulable 60W/300W a las regletas marcadas ∞ y N del la ficha electrónica
Conectar los conductores por la lámpara ON/FF 200W a las regletas

marcadas \otimes y N del la ficha electrónica
Montar la planchita presacable D usando los tornillos C.
Montar la tapa B, roscando los tornillos A.

DESCONECTAR DEL CORRIENTE ANTES DE
CAMBIAR EL FUSIBLE
LA OPERACION DEBE SER REALIZADA EXCLUSIVAMENTE
POR PERSONAL TÉCNICO ESPECIALIZADO



ARDITI S.p.A.
Via Caberardi 3, 24012 Val Brembilla (BG) Italy
www.arditi.com - phone +39 0345 52111

DIMMER ELETTRONICO
ELECTRONIC LIGHT DIMMER
ELEKTRONISCHER DIMMER
VARIATEUR ELECTRONIQUE
REGULADOR DE LUZ ELECTRONICO

IMBJ90 - Rev. A

ART. 1012S



ART. 1012AS



ART. 1012S/2L

220-240V a.c. 50/60Hz
60W-300W

200W ON/OFF (1012S/2L)

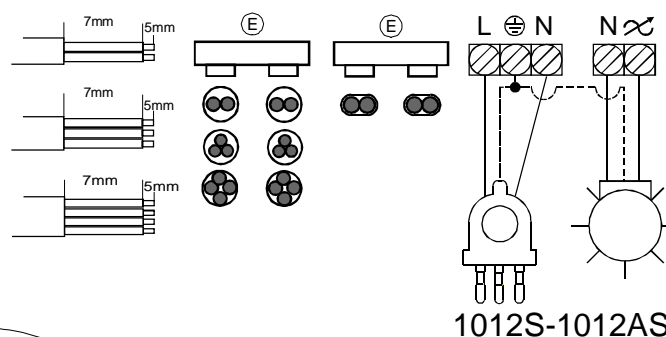

Artt. 1012S
H03VVH2-F 2x0.75mm²
H03VV-F 2x / 3G 0.75mm²
H03V2V2H2-F 2x0.75mm²
H03V2V2-F 2x / 3G 0.75mm²

Artt. 1012AS
FRDR 2x0.75mm²
FROR 2x0.75mm²
FR5FDR 2x0.75mm²
FR5FOR 2x0.75mm²

Artt. 1012S/2L
H03VV-F 2x/3x/3G/4G 0.75mm²
H03V2V2-F 2x/3x/3G/4G 0.75mm²

Artt. 1012AS/2L
FRDR 2x/3x/4G 0.75mm²
FROR 2x/3x/4G 0.75mm²
FR5FDR 2x/3x/4G 0.75mm²
FR5FOR 2x/3x/4G 0.75mm²

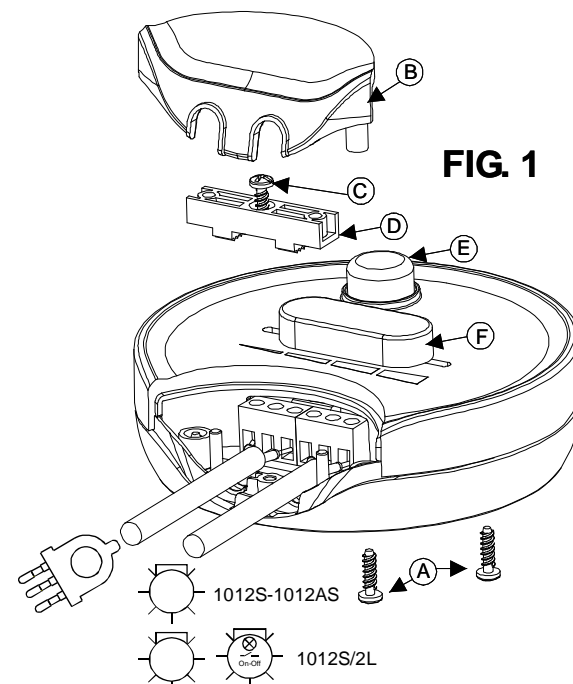

La presenza di tale simbolo riportato sull'apparecchiatura o sulla sua confezione indica che il prodotto alla fine della propria vita utile deve essere raccolto separatamente dagli altri rifiuti. Ulteriori informazioni sul sito www.arditi.com

The presence of this symbol on product or its packaging means that the product should not be disposed of with your other household waste. Further informations on www.arditi.com

La presencia de este símbolo en el aparato o en el embalaje indica que llegado el final del la vida útil del producto, no debe depositarse con los residuos domésticos, sino en un sitio especialmente habilitado para ello. Más información en el sitio www.arditi.com

La présence de ce symbole sur le produit ou l'emballage indique que ce produit fait l'objet d'une collecte séparée et ne doit pas être jeté avec les déchets ménagers courants. Pour plus d'informations veuillez voir notre site www.arditi.com

Dieses Bildzeichen auf Produkt oder Verpackung bedeutet, dass das Produkt nicht mit dem übrigen Haushaltsabfall entsorgt werden darf. Weitere Informationen s. www.arditi.com