

ISTRUZIONI DI MONTAGGIO (FIG. 1)

SVITARE le viti di chiusura **A**
 Togliere il coperchio **B**
 SVITARE la vite **C** della piastrina serracavo **D**
 Sguainare e spellare il cavo da collegare come da misure indicate
 Collegare l'alimentazione ai morsetti **L, N** e \oplus della scheda elettronica
 Collegare il cavo lampada dimmerabile ai morsetti contrassegnati **N, ∞** e \oplus della scheda elettronica
 Collegare il cavo lampada ON/OFF ai morsetti contrassegnati **N, LSW** e \oplus della scheda elettronica.
 Assemblare la piastrina serracavo **D** utilizzando la vite **C**
 (N.B. : orientare la piastrina serracavo **D** come indicato in relazione al tipo di cavo, piatto o tondo, da collegare).
 Assemblare il coperchio **B**, avvitando le viti **A**

ISTRUZIONI D'USO

Accensione e spegnimento lampada ON/OFF: mediante Interruttore **E**
 Accensione, regolazione e spegnimento lampada dimmerabile: mediante slider **F**

IMPOSTAZIONE MINIMO

Muovere lo slider dal valore minimo al valore massimo 5 volte
 Ogni escursione completa dello slider dal minimo al massimo e viceversa deve essere compiuta in circa 1 secondo
 Una volta entrati in questa funzione:
 - la lampada si accende alla massima luminosità per circa 2 secondi
 - ogni 2 secondi la luminosità minima viene modificata in modo sequenziale su 6 valori predefiniti
 - per confermare la scelta, muovere lo slider in corrispondenza del minimo selezionato

MONTAGEANLEITUNG (FIG. 1)

Die Gehäuseschrauben entfernen.
 Den Deckel **B** und den Druckknopf **C** abnehmen. Die Schrauben der Zugentlastung **D** abschrauben.
 Das Kabel (gemäß Zeichnung oben) abisolieren und an die Klemmen primärsseitig **L, N** und \oplus der Platine anschließen.
 Das dimmbare Lampenkabel an die gekennzeichneten Klemmen **N, ∞** und \oplus der Platine sekundär anschließen
 Das ON/OFF Lampenkabel an die gekennzeichneten Klemmen **N, LSW** und \oplus der Platine sekundär anschließen
 Den Zugentlaster **D** zusammenbauen indem man die Schrauben **C** verwendet. (Bitte beachten sie die Zugentlastung **D** gemäß der Kabelart anzuschließen, je nach Flach- oder Rundkabel, ausrichten). Den Deckel **B**, zusammenbauen, indem man die Schrauben **A** anzieht.

BEDIENUNGSANLEITUNG

An- und Ausschalten (geschalteter Ausgang) durch Schalter **E**
 An-, Ausschalten und Dimmen (gedimmter Ausgang): durch Schieber **F**

EINSTELLUNG MINIMALE HELLGKEIT

Den Schieber 5 mal vom Minimalwert auf den Maximalwert schieben.
 Jeder Schiebevorgang von Minimum zum Maximum und zurück muss innerhalb einer Sekunde abgeschlossen sein.
 Damit gelangt man in folgende Funktion:
 - Die Lampe geht mit maximaler Helligkeit an für 2 Sekunden
 - alle 2 Sekunden wechselt die Mindesthelligkeit nacheinander zu 6 voreingestellten Werten
 - bei der gewünschten Mindesthelligkeit den Schieber kurz bewegen zum Bestätigen.

INSTRUCTIONS DE MONTAGE (FIG. 1)

Devissier les vis de fermeture **A**
 Oter le couvercle **B**
 Devissier la vis **C** du plot du serracable **D**
 Denuder le cable en respectant les cotes indiquées
 Relier le cable d'alimentation aux bornes **L, N** and \oplus de la carte électronique
 Relier le cable de la lampe dimmable aux plots identifiés par le symbol **N, ∞** and \oplus de la carte électronique.
 Relier le cable de la lampe ON/OFF aux plots identifiés par le symbol **N, LSW** and \oplus de la carte électronique.
 Assembler le plot du serracable **D** a l'aide de la vis **C**
 (N.B. : orienter le plot du serracable **D** comme indique, en fonction du type de cable - plat ou rond - a connecter).
 Assembler le couvercle **B**, en vissant les vis **A**

MODE DE EMPLOI

Allumage et arrêt lampe ON/OFF : grâce à un interrupteur **E**
 Allumage, réglage et arrêt de la lampe dimmable, grâce au slider **F**

CONFIGURER LAMPUISSANCE MINIMALE SOUHAITEE'

Déplacer 5 fois le curseur de la puissance minimale vers la puissance maximale (chaque déplacement du curseur de la puissance minimale vers la puissance maximale (ou inversement) doit être fait en 1 seconde environ) ; La lampe s'allume alors à sa luminosité maximale pendant environ 2 secondes.
 Puis Toutes les 2 secondes, la luminosité minimale va se modifier sur la base d'une séquence de 6 valeurs prédéfinies.
 Pour confirmer votre choix, déplacer le curseur quand la luminosité désirée apparait

ASSEMBLY INSTRUCTION (FIG. 1)

Unscrow the closing screws **A**
 Take out the cover **B**
 Unscrow the screw **C** of the cord anchorage **D**
 Strip the cable to be connected respecting the quotes indicated
 Connect supply cable to the terminals **L, N** and \oplus of the electronic card
 Connect dimmable lamp cable to the terminal identified by symbol **N, ∞** and \oplus of the electronic card
 Connect ON/OFF lamp cable to the terminal identified by symbol **N, LSW** and \oplus of the electronic card
 Mount cord anchorage **D** using the screw **C**
 (Beware: position cord anchorage **D** as showed, according to the type of cable, flat or round, to be connected).
 Mount cover **B**, screwing the screws **A**

USE INSTRUCTION

Turn ON and OFF ON/OFF Lamp : through switch **E**
 Turn ON, dimming and turn OFF dimmable Lamp : through slider **F**

MINIMUM SET UP

Move the slider from minimum to maximum value 5times
 Each complete movement of the slider from the minimum to the maximum and viceversa must be made circa in 1 second.
 Once you have entered of this function:
 - the lamp switches on at the maximum brightness for about 2 seconds
 - every 2 seconds the minimum brightness changes sequentially on 6 default values
 - to confirm the choice, move the slider in correspondence of the wished brightness.

INSTRUCCIONES DE MONTAJE (FIG. 1)

Desenroscar los tornillos de cierre **A**. Quite la tapa **B**
 Desenroscar los tornillos **C** de la planchita presacable **D**
 Desforzar y pelar el cable de conexión con respecto a las medidas indicadas.
 Conectar el cable de alimentación a los terminales **L, N** y \oplus de la tarjeta electrónica
 Conectar el cable de la lámpara dimmable al terminal identificado con el símbolo **N, ∞** y \oplus de la tarjeta electrónica
 Conectar el cable de la lámpara ON/OFF al terminal identificado con el símbolo **N, LSW** y \oplus de la tarjeta electrónica
 Montar la planchita presacable **D** usando los tornillos **C**
 (Atención: la posición de la planchita presacable **D**, de acuerdo con el tipo de cable; plano o redondo, debe ser conexonada).
 Montar la tapa **B**, roscando los tornillos **A**

INSTRUCCIONES DE USO

Encendido y apagado de la lámpara ON / OFF: utilizando el interruptor **E**
 Encendido, regulación y apagado de la lámpara dimmable: usando el control deslizante **F**

CONFIGURACIÓN MÍNIMA

Mueva el cursor del valor mínimo al máximo 5 veces
 Cada movimiento completo del cursor desde el mínimo al máximo y viceversa debe ser realizado en aproximadamente 1 segundo.
 Una vez que haya accedido a esta función:
 - la lámpara se enciende con la intensidad máxima durante unos 2 segundos
 - cada 2 segundos la intensidad mínima cambia de forma secuencial en los 6 valores predefinidos
 - Para confirmar la elección, mueva el cursor seleccionando la intensidad deseada

TOGLIERE TENSIONE PRIMA DI SOSTITUIRE IL FUSIBILE T2.5A H 250V OPERAZIONE DA EFFETTUARSI ESCLUSIVAMENTE DA PERSONALE TECNICO SPECIALIZZATO NON COLLEGARE MAI CARICHI SUPERIORI O DIVERSI DA QUELLI NOMINALI DICHIARATI
 SHUT OFF VOLTAGE BEFORE REPLACING THE FUSE T2.5A H 250V OPERATION TO BE MADE EXCLUSIVELY BY SPECIALIZED TECHNICAL PERSONNEL NEVER CONNECT DIFFERENT OR HIGHER LOADS THAN THE NOMINAL ONES DECLARED
 SCHLIESSEN SIE VOLLN VOR DEM ERSETZEN DER SICHERUNG T2.5A H 250V BETRIEB ZURÜCKZUFÜHREN SPEZIALISIERTES TECHNISCHES PERSONAL NIEMALS ANDERE ODER HÖHERE LASTEN ALS ANGEGEBEN ANSCHLIESSEN CIERRE LA TENSION ANTES DE REEMPLAZAR EL FUSIBLET2.5A H 250V FUNCIONAMIENTO QUE DEBERÁ HACERSE EXCLUSIVAMENTE POR PERSONAL TÉCNICO ESPECIALIZADO
 NO CONECTAR NUNCA CARGAS SUPERIORES O DIFERENTES A LAS NOMINALES DECLARADAS
 ARRÊTER LA TENSION AVANT DE REMPLACER LE FUSIBLE T2.5A H 250V FONCTIONNEMENT À FAIRE EXCLUSIVEMENT PAR PERSONNEL TECHNIQUE SPÉCIALISÉ
 NE CONNEXÉZ JAMAIS DE CHARGES SUPÉRIEURES OU DIFFÉRENTES PAR RAPPORT AUX NOMINAUX DECLARÉS



L I G H T I N G I N N O V A T I O N

Via Caberardi 3, 24012 Val Brembilla (BG) Italy
 www.arditi.com - phone +39 0345 52111

DIMMER ELETTRONICO / ELECTRONIC LIGHT DIMMER / ELEKTRONISCHER DIMMER
 VARIATEUR ELECTRONIQUE / REGULADOR DE LUZ ELECTRONICO

1012AS-2L Lamp LFP - 1012S-2L Lamp LFP



100-240V a.c. 50/60Hz
 4W-250W (@220-240V) 4W-180W (@120V) \oplus
 2W-25W LED Dimmable
 200W@220-240V ON/OFF
 100W@120V ON/OFF

<p>Artt. 1012S-2L Lamp LFP H03V2V2H2-F 2x0.75mm2 H03VV-F 2x / 3x / 3G / 4G 0.75mm2 H03V2V2H2-F 2x0.75mm2 H03V2V2-F 2x / 3x / 3G / 4G 0.75mm2 SPT-2 18AWG 2cores (USA) NISPT-2 18AWG 2cores (USA) SVT 18AWG 2/3/4 cores (USA)</p>	
<p>Artt. 1012AS-2L Lamp LFP FRDR 2x0.75mm2 FROR 2x / 3x / 4G 0.75mm2 FR5FDR 2x0.75mm2 FR5FOR 2x / 3x / 4G 0.75mm2 SPT-2 18AWG 2cores (USA) NISPT-2 18AWG 2cores (USA) SVT 18AWG 2/3/4cores (USA)</p>	

Grado di Inquinamento: 2
 Grado di protezione IP: 20
 Indice di resistenza alle correnti superficiali: PT1175V
 Livello prova del filo incandescente: 1 (650°C)
 Fusibile Incorporato: sostituibile
 N° di cicli di manovra: 10000
 Tipo di Interruzione: Elettronica ∞ su carico dimmerabile
 Tipo di Interruzione: Completa su carico ON/OFF
 Tipo di carico: Continuo S1

Pollution Degree: 2
 Protection Degree IP: 20
 Resistance index to surface current: PT1175V
 Glow wire test level: 1 (650°C)
 Fuse incorporated: replaceable
 No. of cycles: 10000
 Type of disconnection: Electronic ∞ on dimmable load
 Type of disconnection: Full on OFF load
 Type of Duty: Continuous S1

Verschmutzungsgrad: 2
 Schutzgrad: IP20
 Vergleichszahl der Kriechwegbildung: PT1175V
 Glühdrahtprüfung: Stufe 1 (650°C)
 Austauschbare Sicherung enthalten
 Anzahl Schaltzyklen: 10000
 Elektronische Abschaltung ∞ dimmbare Lampen
 Complete Abschaltung ON/OFF Lampen
 Betriebsart: S1 (ununterbrochener Betrieb)

Grado de contaminación: 2
 Grado de protección IP: 20
 Índice de resistencia a corrientes superficiales: PT1175V
 Nivel de prueba del hilo incandescente: 1 (650 °C)
 Fusible incorporado: reemplazable
 Número de ciclos de funcionamiento: 10000
 Tipo de Interrupción: electrónica ∞ en lámpara regulables
 Tipo de Interrupción: completo en ON/OFF lámpara
 Tipo de carga: Continuo S1

Degré de pollution : 2
 Indice de protection: IP20
 Résistance de chémenit: PTI 175V
 Test au fil incandescent: 1 (650°C)
 Fusible incorporé(reemplazable)
 Nombre de cycle d'allumages: 10000
 Type de déconnexion : électronique ∞ lampes dimmables
 Type de déconnexion : complet ON/OFF lampes
 Type de service : Continu S1

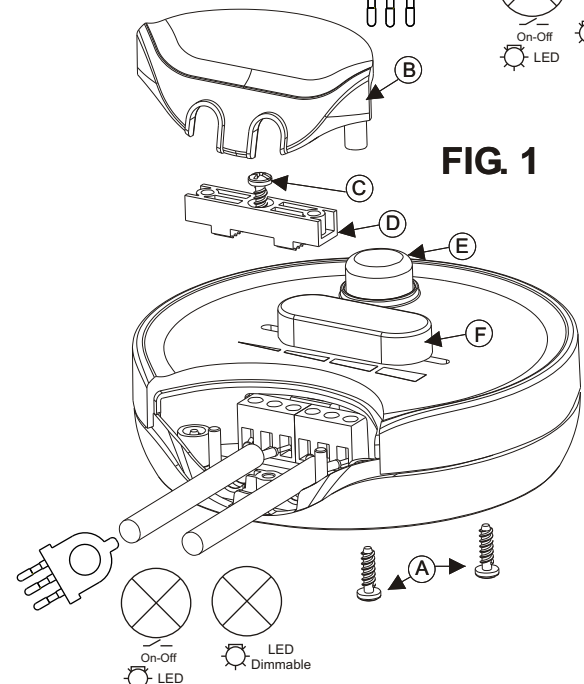
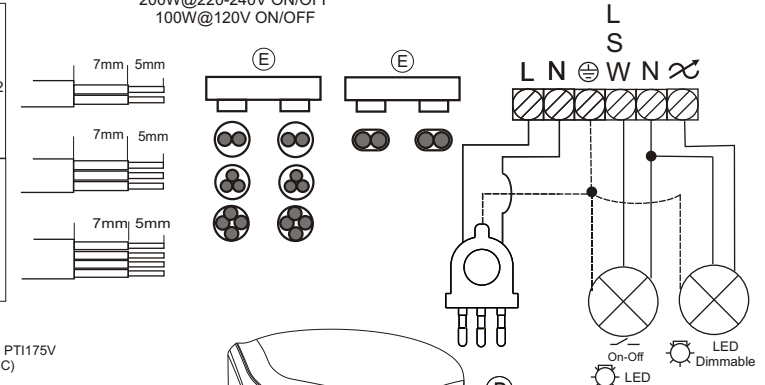

FIG. 1



La presenza di tale simbolo riportato sull'apparecchiatura o sulla sua confezione indica che il prodotto alla fine della propria vita utile deve essere raccolto separatamente dagli altri rifiuti. Ulteriori informazioni sul sito www.arditi.com
 The presence of this symbol on product or its packaging means that the product should not be disposed of with your other household waste. Further informations on www.arditi.com
 La presencia de este símbolo en el aparato o en el embalaje indica que legado el final del la vida útil del producto, no debe depositarse con los residuos domésticos, sino en un sitio especialmente habilitado para ello. Más información en el sitio www.arditi.com
 La présence de ce symbole sur le produit ou l'emballage indique que ce produit fait l'objet d'une collecte séparé et ne doit pas être jeté avec les déchets ménagers courants. Pour plus d'informations veuillez voir notre site www.arditi.com
 Dieses Bildzeichen auf Produkt oder Verpackung bedeutet, dass das Produkt nicht mit dem übrigen Haushaltsabfall entsorgt werden darf. Weitere Informationen s. www.arditi.com